

**TRANSMISIÓN
DE POTENCIA**

CUIDADO Y MANTENIMIENTO

Poleas en “V”

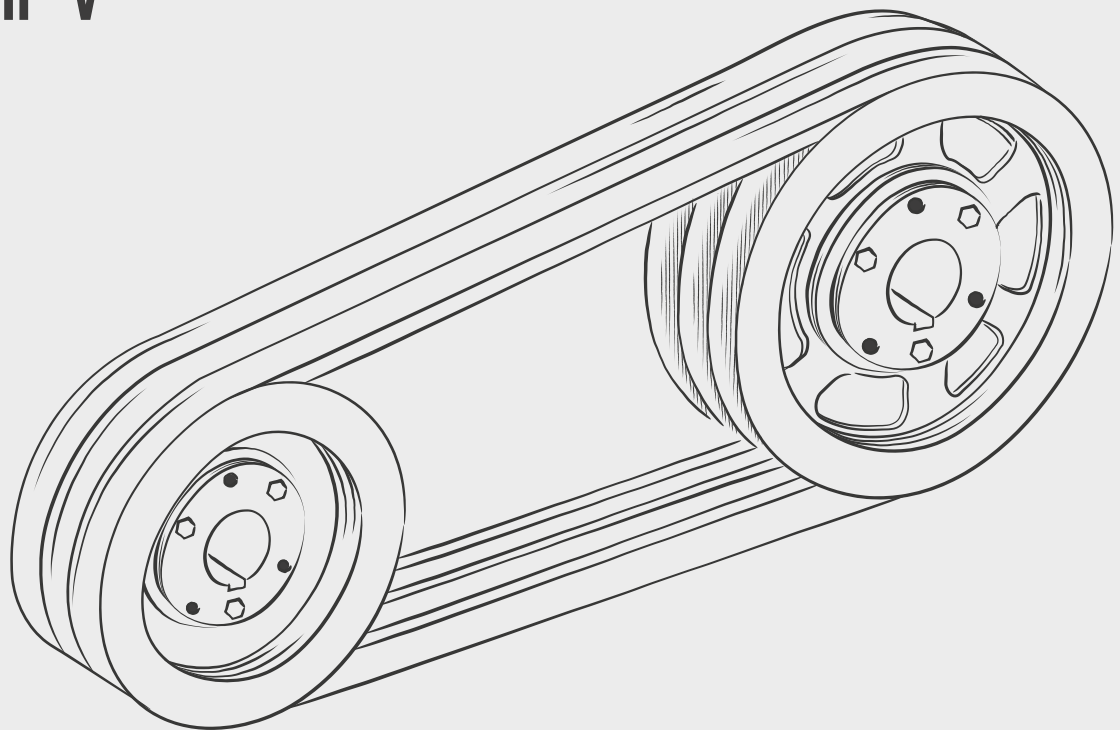

Como en todo sistema o elemento de transmisión de potencia, la duración de los componentes y el funcionamiento del equipo no solo dependen de una buena selección y de piezas de buena calidad, sino también de un adecuado montaje.

Desplazamiento de los ejes

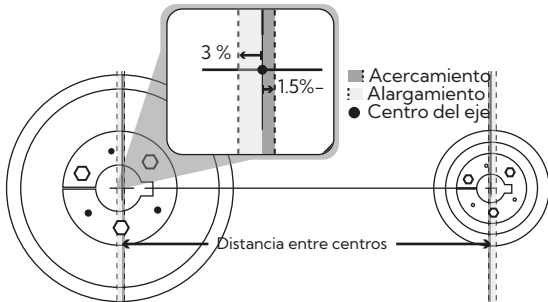

Los sistemas de poleas en "V" deben permitir un desplazamiento mínimo de los ejes para un óptimo montaje. La distancia entre centros debe poder

reducirse para permitir una instalación fácil que no comprometa ni maltrate las correas. Por otra parte, la distancia entre centros también debe poder alargarse para que el sistema permita ajustar a la tensión deseada.

En la mayoría de los casos se debe prever un desplazamiento mínimo de -15% (acercamiento) y 3% (alargamiento) de la distancia entre centros de los ejes. Refiérase a la sección de tensión de correas (pág. 16) para mayor información al respecto. Para instalaciones que no permitan desplazamiento de los ejes, se recomienda el uso de una polea tensora.

Inspección de las poleas

Revise las paredes de las canales buscando grietas o superficies aceitosas. Con la ayuda de una Galga (Fig 22) evalúe el estado de las canales. Es de gran importancia determinar si las paredes de las canales han sido sujetas a fuerzas excesivas por tensiones inapropiadas de las correas o desalineamientos. Poleas gastadas pueden reducir la vida útil de las correas hasta en un 50% .

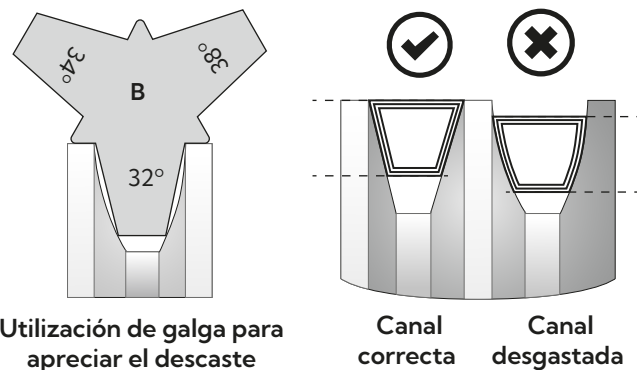

Utilización de galga para apreciar el desgaste

Canal correcta Canal desgastada

Alineación de las poleas

Asegúrese de que los ejes estén centrados y paralelos entre sí en todo sentido y además bien soportados por las chumaceras. Sitúe las chumaceras lo más cerca posible de las poleas pero dejando una amplitud suficiente que permita modificaciones imprevistas.

El proceso de alineación puede verificarse con suficiente precisión utilizando una regla. No obstante existen dispositivos más sofisticados para este propósito como los "alineadores láser" de varias marcas.

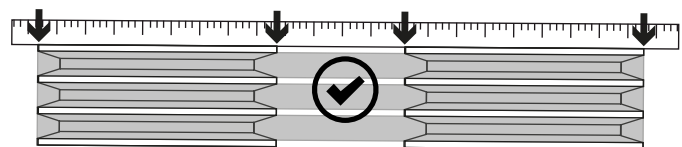
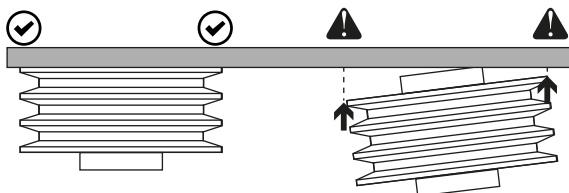

Verificación de alineación con regla

Tipos de desalineación

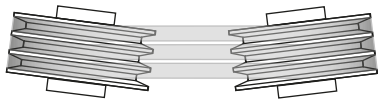

Desalineación angular

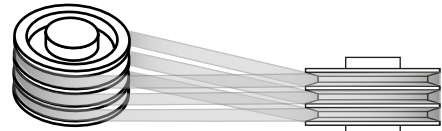

Desalineación cruzada

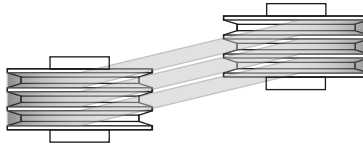

Desalineación paralela

Limpeza de poleas

Utilice un cepillo duro para retirar cualquier elemento que pueda maltratar las correas. No use cepillos excesivamente duros que puedan rayar la polea. Procure que las canales queden libres de óxido, aceite, grasa o cualquier otro elemento que pueda dañar las correas.

