

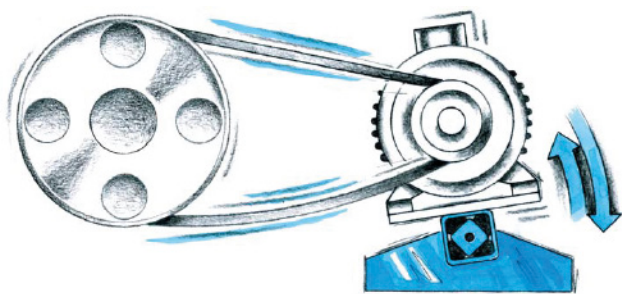

BASES DE MOTORES

Tensado automático para transmisiones por correas en "V" para evitar deslizamientos



Evitan que las correas patinen y sufran fuertes estiramientos en el arranque!
Reducen averías y roturas en motores!

Aumentan la vida útil de las correas, evitando la acumulación de calor y la rotura prematura por desgaste!

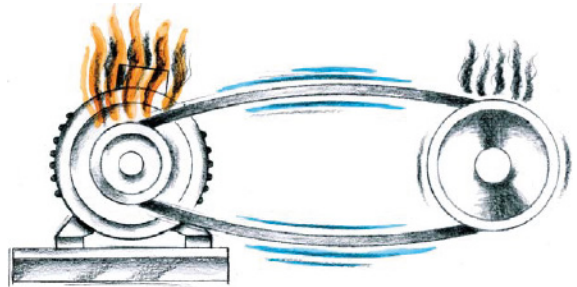

Permiten un rápido recambio de las correas sin necesidad de un nuevo alineado de las poleas!



Ofrecen una tensión ideal. Mantienen siempre el par constante, consumiendo menos energía y triplicando la vida útil de las correas.

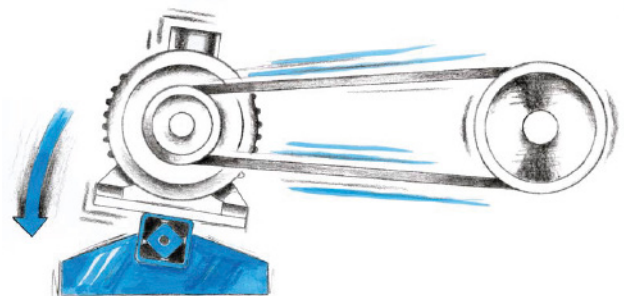

Sistema de tensado automático y sin mantenimiento.
No es necesario el ajuste periódico de la tensión de las correas!

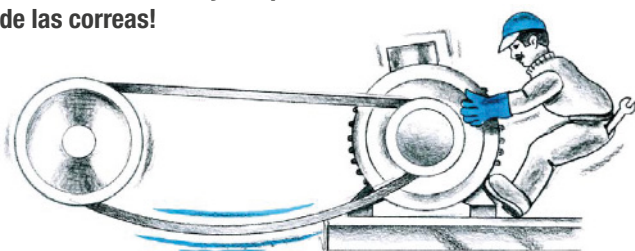

Sistema de transmisión silencioso, elimina ruidos y vibraciones!







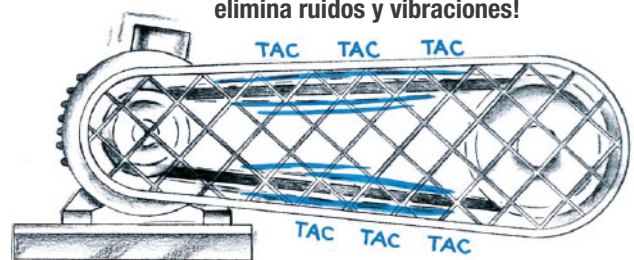

Tabla de selección de las Bases de Motor

Ilustración	Tipo	IEC			NEMA			Página
		Tamaño del bastidor del motor	P [kW] 1 000 min ⁻¹ Motor de 6 polos	P [kW] 1 500 min ⁻¹ Motor de 4 polos	Tamaño del bastidor del motor	P [HP] 1 200 min ⁻¹ Motor de 6 polos	P [HP] 1 800 min ⁻¹ Motor de 4 polos	
	MB 27 × 120	90S	0.75	1.1	143T	0.75	1	6.3
		90L	1.1	1.5	145T	1	1.5/2	
		100L	1.5	2.2/3	182T	1.5	3	
		112M	2.2	4	184T	2	5	
	MB 38 × 300	132S	3	5.5	213T	3	7.5	6.4
		132M	4/5.5	7.5	215T	5	10	
		160M	7.5	11	254T	7.5	15	
		160L	11	15	256T	10	20	
	MB 50 × 270-1	160M	7.5	11	254T	7.5	15	6.5
		160L	11	15	256T	10	20	
	MB 50 × 270-2	180M	–	18.5	284T	15	25	
		180L	15	22	286T	20	30	
	MB 50 × 400	200L	18.5/22	30	324T	25	40	
		–	–	–	326T	30	50	
	MB 50 × 500	225S	–	37	364T	40	60	
		225M	30	45	365T	50	75	
	MB 75 × 450	250M	37	55	404T	60	100	6.6
		–	–	–	405T	75	100/125	
	MB 75 × 550	280S	45	75	444T	100	125/150	
		280M	55	90	445T	125/150	150/200	
	MB 75 × 700	315S	75	110	447T	150–200	200–250	
		315M	90/110	132–160	–	–	–	
	MB 100 × 750	315M	90/110	132–160	447T	150–200	200–250	6.7
		315L	110–160	160–200	449T	200–300	250–300	
		355S	132–160	200–250	586/7	250–350	300–350	
		355M	200–250	250	–	–	–	
		355L	200–250	250	–	–	–	
	MB 100 × 1 000	varios	hasta 275	hasta 400	varios	hasta 370	hasta 540	a petición
MB 100 × 1 500	varios	hasta 350	hasta 550	varios	hasta 650	hasta 750		

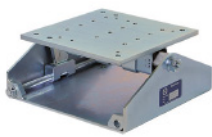
Tipos básicos de bases del motor

- Atención: No utilice la base del motor en el chasis flotante.
- Póngase en contacto con ROSTA para obtener más tamaños de bastidores que no aparecen en la lista.
- Para los diseños con certificación ATEX de categoría 2, cambie el tercer dígito del número de pieza a 3 (ejemplo: 02 200 201 = 02 300 201).
- Etiqueta ATEX:

 
II 2G Ex h IIC T6 Gb II 2D Ex h IIC T85°C Db T _{amb} : –40°C ÷ +60°C

Bases de motores

MB 27

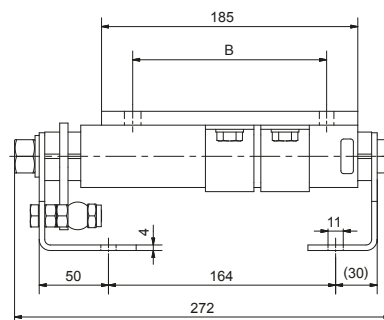
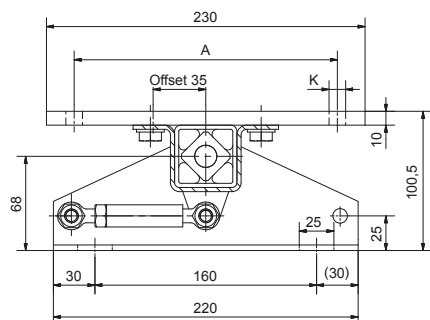

N.º de pieza	Tipo	Tamaño del bastidor del motor	IEC			Tamaño del bastidor del motor	NEMA			Peso [kg]
			A	B	K		A	B	K	
02 200 201	MB 27 x 120	90S	140	100	10.5	143T	140	102	10.5	6.9
		90L	140	125	10.5	145T	140	127	10.5	6.9
		100L	160	140	10.5	182T	190	114	10.5	6.9
		112M	190	140	10.5	184T	190	140	10.5	6.9

Detalles ATEX en la página 6.2.

Si el rango de tensión no es suficiente, la placa del motor puede configurarse en la posición de desplazamiento.

La base del motor tiene superficies galvanizadas, el elemento de suspensión de goma ROSTA pintado en azul y varias etiquetas con información sobre los procedimientos de ajuste, el nombre del producto y la trazabilidad. Un código QR permite obtener información adicional sobre el producto.

Si no se especifican otras unidades, los números indicados están en mm.

Siga nuestras instrucciones en www.rosta.com

Bases de motores

MB 38

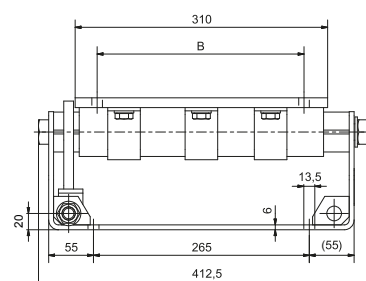
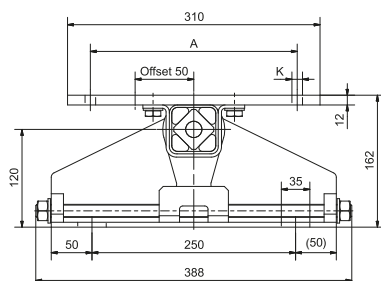
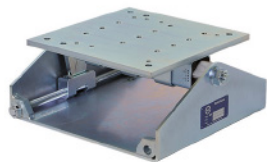

N.º de pieza	Tipo	Tamaño del bastidor del motor	IEC			Tamaño del bastidor del motor	NEMA			Peso [kg]
			A	B	K		A	B	K	
02 000 301	MB 38 x 300	132S	216	140	M10	213T	216	140	M10	25.4
		132M	216	178	M10	215T	216	178	M10	25.4
		160M	254	210	13	254T	254	210	13	25.4
		160L	254	254	13	256T	254	254	13	25.4

Detalles ATEX en la página 6.2.

Si el rango de tensión no es suficiente, la placa del motor puede configurarse en la posición de desplazamiento.

Si no se especifican otras unidades, los números indicados están en mm.

La base del motor tiene superficies galvanizadas, el elemento de suspensión de goma ROSTA y varias etiquetas con información para los procedimientos de ajuste, el nombre del producto y la trazabilidad. Un código QR permite obtener información adicional sobre el producto.

Recomendamos utilizar el MB 50 para el tamaño de bastidor del motor 160 en aplicaciones de criba vibratoria.

Siga nuestras instrucciones en www.rosta.com

Bases de motores

MB 50

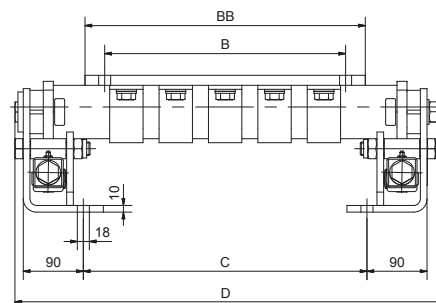
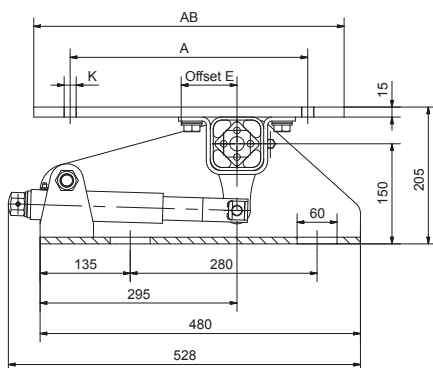

N.º de pieza	Tipo	Tamaño del bastidor del motor	IEC			NEMA					Peso [kg]				
			A	B	K	Tamaño del bastidor del motor	A	B	K	AB		BB	C	D	E
02 200 526	MB 50 x 270-1	160M	254	210	14	254T	254	210	14	320	315	245	463	25	43.8
		160L	254	254	14	256T	254	254	14	320	315	245	463	25	43.8
02 200 527	MB 50 x 270-2	180M	279	241	14	284T	279	241	14	350	335	245	463	72	46.2
		180L	279	279	14	286T	279	279	14	350	335	245	463	72	46.2
02 200 528	MB 50 x 400	200L	318	305	18	324T	318	267	18	405	390	345	563	55	56.6
		–	–	–	–	326T	318	305	18	405	390	345	563	55	56.6
02 200 529	MB 50 x 500	225S	356	286	18	364T	356	286	18	465	420	425	643	72	63.2
		225M	356	311	18	365T	356	311	18	465	420	425	643	72	63.2

Detalles ATEX en la página 6.2.

Las bases de motor ROSTA MB 50 se suministran con la placa del motor instalada en configuración “off-set”. Dependiendo del ángulo de funcionamiento de las correas de transmisión, la placa del motor también puede configurarse “centralmente” sobre el eje del elemento. Las roscas correspondientes están presentes en la placa del motor. Para un mayor ángulo de ajuste de la placa del motor, la palanca puede montarse a 45°.

Las bases de motor tienen superficies galvanizadas, el elemento de suspensión de goma ROSTA pintado en azul y varias etiquetas con información sobre los procedimientos de ajuste, el nombre del producto y la trazabilidad. Un código QR permite obtener información adicional sobre el producto.

Si no se especifican otras unidades, los números indicados están en mm.

Siga nuestras instrucciones en www.rosta.com

Bases de motores

MB 75

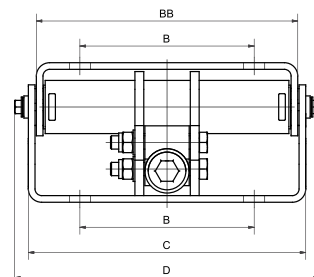
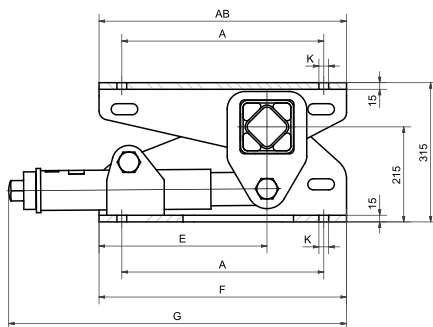
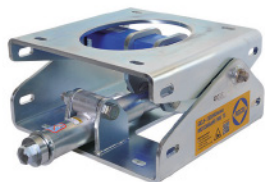

N.º de pieza	Tipo	Tamaño del bastidor del motor	IEC			NEMA			AB	BB	C	D	E	F	G	Peso [kg]	
			A	B	K	Tamaño del bastidor del motor	A	B									K
02 202 701	MB 75 × 450	250M	406	349	22	404T	406	311	22	510	525	561	623	380	560	764	135
		–	–	–	–	405T	406	349	22	510	525	561	623	380	560	764	135
02 202 702	MB 75 × 550	280S	457	368	22	444T	457	368	22	560	590	626	688	380	560	764	150
		280M	457	419	22	445T	457	419	22	560	590	626	688	380	560	764	150
02 202 703	MB 75 × 700	315S	508	406	28	447T	457	508	22	630	740	776	838	400	600	805	190
		315M	508	457	28	–	–	–	–	630	740	776	838	400	600	805	190

Detalles ATEX en la página 6.2.

El MB75 cuenta con un único dispositivo de pretensión centrado para facilitar su manejo (como el MB100). El patrón de orificios de la placa del motor es igual al patrón de la placa base. Esto permite instalar un motor previamente fijado en un MB75 sin esfuerzos adicionales. Además, las placas laterales del MB75 incorporan aberturas adicionales para facilitar la manipulación durante la instalación.

Los tres tamaños del MB75 tienen una posición de offset de 100 mm de la placa del motor, una altura compacta de 315 mm, superficies galvanizadas, el elemento de suspensión de goma ROSTA pintado en azul y varias etiquetas con información sobre los procedimientos de ajuste, el nombre del producto y la trazabilidad. Un código QR permite obtener información adicional sobre el producto. Si no se especifican otras unidades, los números indicados están en mm.

Siga nuestras instrucciones en www.rosta.com

Bases de motores

MB 100

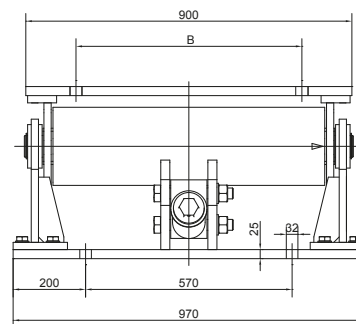
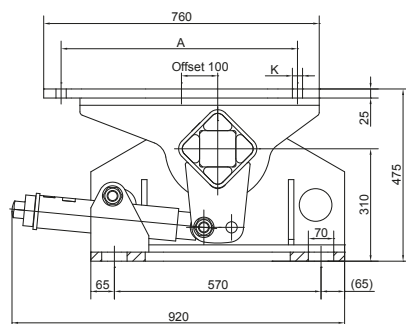
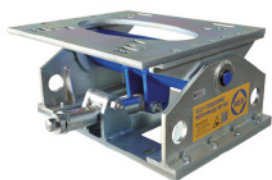

N.º de pieza	Tipo	Tamaño del bastidor del motor	IEC			Tamaño del bastidor del motor	NEMA			Peso [kg]
			A	B	K		A	B	K	
02 200 900	MB 100 x 750	315M	508	457	28	447T	457	508	21	490
		315L	508	508	28	449T	457	635	21	490
		355S	610	500	28	586/7	584	560	30	490
		355M	610	560	28	–	–	–	–	490
		355L	610	630	28	–	–	–	–	490

Detalles ATEX en la página 6.2.

Para un posible recorrido de tensión adicional, el dispositivo de pretensión puede atornillarse en los orificios delanteros de la cabeza de la horquilla en el elemento de suspensión de goma.

La base del motor tiene superficies galvanizadas, el elemento de suspensión de goma ROSTA pintado en azul y varias etiquetas con información sobre los procedimientos de ajuste, el nombre del producto y la trazabilidad. Un código QR permite obtener información adicional sobre el producto.

Si no se especifican otras unidades, los números indicados están en mm.

Siga nuestras instrucciones en www.rosta.com

BASES DE MOTORES



Bases de motores

Montajes habituales de las Bases de Motor ROSTA

Estas recomendaciones se basan en la experiencia práctica, una prueba de funcionamiento mostrará el ajuste ideal.

Aplicaciones de la criba vibratoria

Configuración de "sobrecarga"

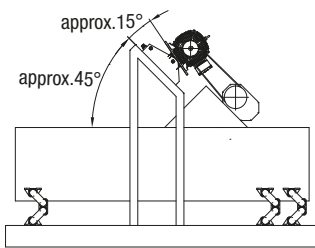

Configuración "junto a"

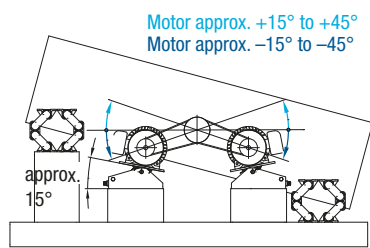

Accionamiento "por debajo", alimentador

Se recomienda un mayor desplazamiento y una base de motor más grande.

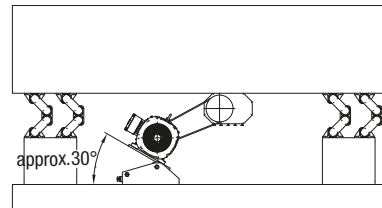

Aplicaciones de las bombas

Configuración de "sobrecarga"

Placa del motor "desplazada", hacia el pretensor.

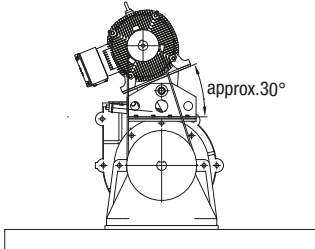

Configuración "junto a"

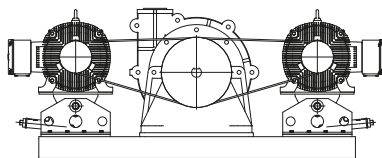

Aplicaciones de la trituradora

Cargas variables

Placa del motor desplazada, en dirección al pretensor.

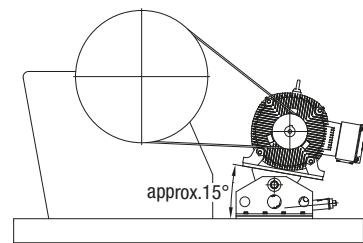

Ámbito de aplicación MB 27 y MB 38

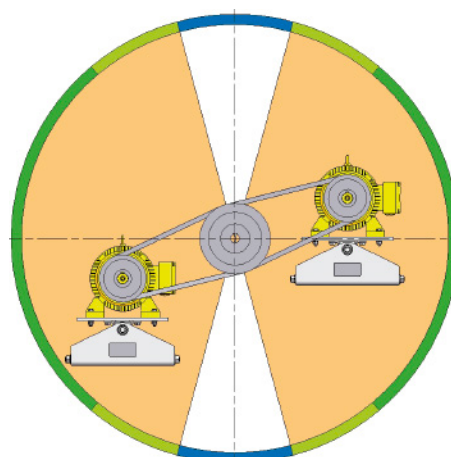
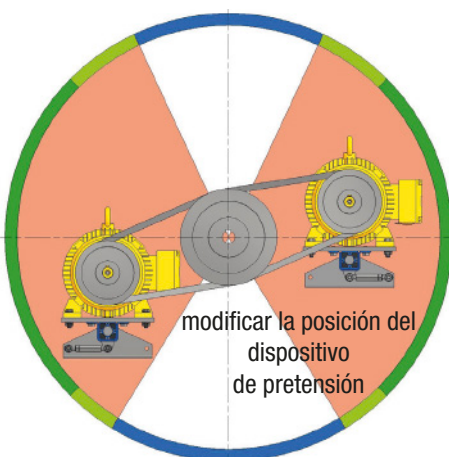

Recorrido de tensión más largo, intervalo de posicionamiento ideal del MB

Posible intervalo de posicionamiento del MB

Contactar con ROSTA

Bases de motores

Ámbito de aplicación MB 50

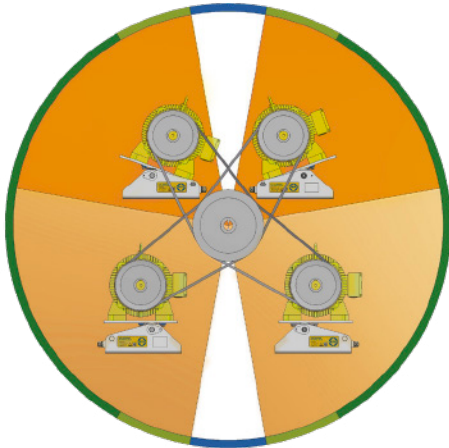

Área de accionamiento superior:
La placa del motor está inclinada 30°

Área de accionamiento inferior:
La placa del motor es horizontal

■
Recorrido de tensión más largo, intervalo de posicionamiento ideal del MB

■
Posible intervalo de posicionamiento del MB

■
Contactar con ROSTA

Ámbito de aplicación MB 75

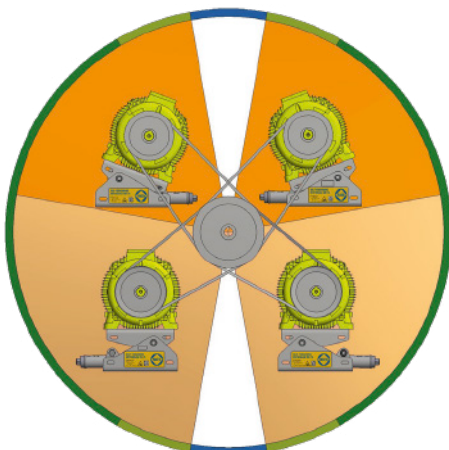

Área de accionamiento superior:
La placa del motor está inclinada 30°

Área de accionamiento inferior:
La placa del motor es horizontal

■
Recorrido de tensión más largo, intervalo de posicionamiento ideal del MB

■
Posible intervalo de posicionamiento del MB

■
Contactar con ROSTA

Ámbito de aplicación MB 100

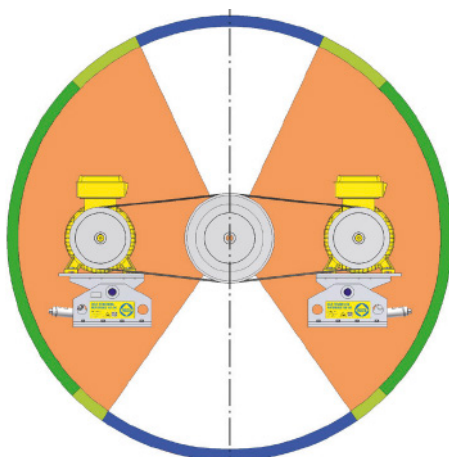

■
Recorrido de tensión más largo, intervalo de posicionamiento ideal del MB

■
Posible intervalo de posicionamiento del MB

■
Contactar con ROSTA

Fuerzas de prueba para la tensión de la correa

La base de motor ROSTA MB puede pretensarse con precisión mediante el pretensor mecánico de acuerdo con la fuerza de prueba prescrita por el fabricante de la correa.

Los valores estándar de las fuerzas de prueba para los perfiles de correas trapezoidales más comunes se enumeran en la tabla. Esta forma simplificada de determinar la tensión previa es suficiente en la mayoría de las aplicaciones.

Excepción

En el caso de las cribas vibratorias, solo hay que tensar las correas hasta garantizar que no se deslicen en el arranque y cuando estén en marcha.

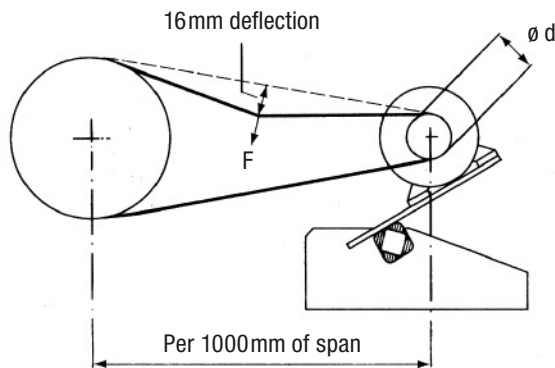

* Fuerza de prueba necesaria para una desviación de la correa de 16 mm por cada 1000 mm de distancia central. La desviación relevante por distancia central más corta o más larga es proporcional a 16 mm/m. Los valores pueden variar según el proveedor de la correa.

La fuerza de prueba operativa (tras el alargamiento de la correa) es aproximadamente un 20 % inferior a la fuerza de prueba inicial F_i . Por lo tanto, recomendamos inspeccionar la tensión de la correa después de unos días de funcionamiento.

Valores estándar para los tipos más comunes de correas trapezoidales

Tipo de correa trapezoidal	Diámetro d de la polea menor [mm]	Fuerza de prueba de funcionamiento inicial F_i^* [N]	
SPZ/XPZ 3V/3VX	<71	20	
	71-90	22	
	91-125	25	
	>125	28	
SPA/XPA	<101	28	
	101-140	38	
	141-200	45	
>200	>200	50	
	SPB/XPB 5V/5VX	<161	50
		161-250	70
251-355		80	
>355		90	
SPC/XPC	<251	87	
	251-355	115	
	356-560	128	
	>560	145	
8 V	<356	155	
	356-450	190	
	451-560	220	
>560	>560	230	
	Z/ZX	<51	11
		51-70	12
71-100		14	
>100	>100	17	
	A/AX	<113	20
		113-200	22
201-300		25	
>300	>300	28	
	B/BX	<161	28
		161-250	30
251-355		33	
>355	>355	40	
	C/CX	<213	50
		213-280	55
281-475		60	
>475	>475	65	
	D	<356	80
		356-450	95
451-560		110	
>560	>560	120	

APLICACIONES



Larga vida útil



Incremento de
productividad



Rentable

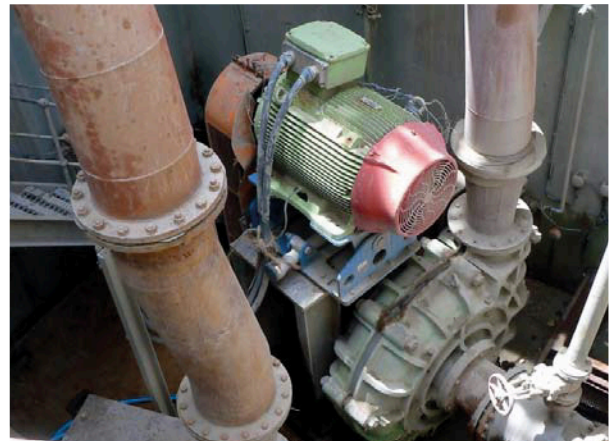
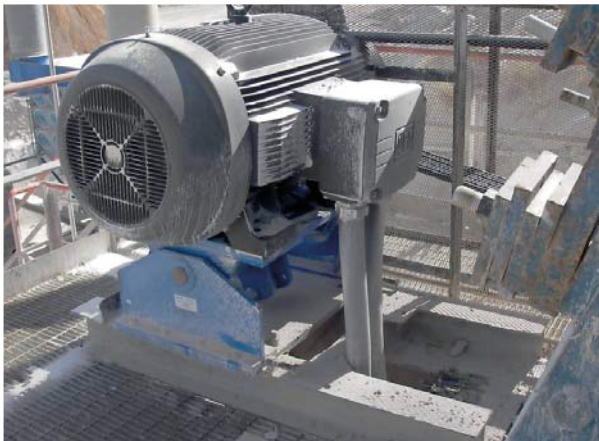



Distribuidor en Colombia
Calle 17A No. 33 - 68 • Bogotá, D, C.
Teléfono: +57 (601) 742 8300
Correo: ventas@intermec.com.co

www.intermec.com.co